



Variedades e melhores condições
**ATAS DE REGISTRO
DE PREÇOS
ACADEMIAS AO AR
LIVRE E PARQUES
2023**



As melhores Atas de RP de Academias ao Ar Livre e Parques.

Conheça a Ata Forte

A ATA FORTE é referência no mercado brasileiro em atendimento governamental desde 1999 por meio da melhoria contínua do Sistema de Gestão da Qualidade, atendendo às expectativas dos clientes, se destacando entre as melhores empresas do mercado de produtos e serviços.

CATÁLOGO - ACADEMIA AR LIVRE

Descrição	Fabricante	Unid	Quant	Valor Unitário
Estação de Ginástica constituído de estrutura em aço inoxidável tipo abnt 304. Acabamento tipo polido brilhoso. Estrutura com mínimo de 660mm de largura por 2,60m de altura e 4,0m de comprimento em estrutura tubular retangular de no mínimo 100mm x 60mm x 2mm. A fixação da estação deverá ser através de no mínimo 36 parafusos parabolt PBC 1/2 13F X 2-3/4. Sendo a estrutura chumbada na base de concreto (disponibilizada pelo CONTRATANTE). Para a instalação deve-se furar a base de concreto com broca adequada AO SERVIÇO e então inserir os parafusos DE FIXAÇÃO	Vaxx Fitness	UN	Min 3 max 10	R\$ 33.400,00
Aparelho para Ginástica Peitoral duplo com puxador e tubos de aço carbono de no mínimo 3 ½ x 7375mm; 2x2mm; 2x3mm; 2 x 5,5mm; 1 ½ x 2mm; 1 ½ x 1,50mm; 1 x 1,50 mm. Articulação do equipamento fabricada com tubo de no mínimo 114mm com no mínimo 7 mm de espessura, chapas de aço carbono cortadas a laser com expressuras mínimas de 2mm; 1/8 3/16; ¼ e 3/8. Haste de ferro maciço trefilado de no mínimo 3/8 de fixação zincados de no mínimo 5/8 x 1 ¼ e arruela zincada de no mínimo 5/8, utiliza-se rolamentos duplos, tratamento de superfície a base de fosfat; película protetiva de resina de poliéster termoendurecível colorido com sistema de deposição de pó eletrostático, solda MIG, parafusos zincados, arruelas e porcas fixadoras, tampão embutido interno de plástico de 3 ½ com acabamento esférico acompanhando a dimensão externa do tubo, acabamentos em plástico injetado e/ou emborrachado. Parafusos de fixação galvanizados a frio com capa de proteção, medidas mínima: altura: 1942mm frente: 717mm, lateral: 1653mm, cores azul e amarelo.	Delta Vaxx/Fitness	UN	5	R\$ 2.500,00
Aparelho para ginástica elíptico triplo isento de estofamento , com tubos de aço SAE 1020 de diâmetro 1", 1 ½" e 2 ½" e tubo retangular de 50x30mm, espessura de aço de 2mm, manípulis em polímeros de pvc com proteção UV, pedalha em aço carbono SAE 1020 na cor prata, pintura eletrostática a pó de alta resistência 100% poliéster (conforme abnt - nbr - 10443/2008 e NBR 11003/1990) Rolamento de esfera blindado tipo 2RS, tampões em aço SAE 1020 para proteção, adesivo em alta performance com especificação dos músculos trabalhados, porcas tipo parlock autocravante e parafusos zincados (Antioxidantes) triplo: altura 1,40m comprimento: 2,00m largura 0,90m peso 80,5kg cores: azul e amarelo.	Delta Vaxx/Fitness	UN	5	R\$ 3.400,00
Aparelho para simulador de Calvalgada Duplo , em tubos de aço carbono de no mínimo 2 ½ x 2mm; 2x2mm; 1 1/2x3mm; 1 ½ x 1,50mm; barra chata de no mínimo 2 ½ x ¼; 3/16 x 1 ¼ tubo de aço carbono trefilado 2x5,50mm de schedule 80(60,30 mmx49,22mm)	Delta Vaxx/Fitness	UN	5	R\$ 1.800,00
Aparelho para ginástica esquiador triplo , com tubos de aço. Rolamento de esfera blindado tipo 2RS, tampões em aço SAE 1020 para proteção, adesivo em alta performance com especificação dos músculos trabalhados, porcas tipo parlock autocravante e parafusos zincados (Antioxidantes) triplo:	Delta Vaxx/Fitness	UN	5	R\$ 3.600,00

altura 1,40m comprimento: 2,00m largura 0,90m peso 68,5kg cores: azul e amarelo.				
Aparelho para ginástica giro diagonal duplo. Rolamento de esfera blindado tipo 2RS, tampões em aço SAE 1020 para proteção , adesivo em alta performance com especificação dos músculos trabalhados , porcas tipo parlock autocravante e parafusos zincados (Antioxidantes) triplo: altura 1,50m comprimento: 1,15m largura 0,90m peso 26kg cores: azul e amarelo.	Delta Vaxx/Fitness	UN	5	R\$ 1.100,00
Aparelho para ginástica pucador costas duplo, com tubos de aço. Rolamento de esfera blindado tipo 2RS, tampões em aço SAE 1020 para proteção , adesivo em alta performance com especificação dos músculos trabalhados , porcas tipo parlock autocravante e parafusos zincados (Antioxidantes) triplo: altura 1,40m comprimento: 2,00m largura 0,70m peso 45kg cores: azul e amarelo.	Delta Vaxx/Fitness	UN	5	R\$ 2.200,00

Abdominal - nas versões Individual, Duplo ou em Paralelas

Finalidade: Fortalecimento da musculatura abdominal.

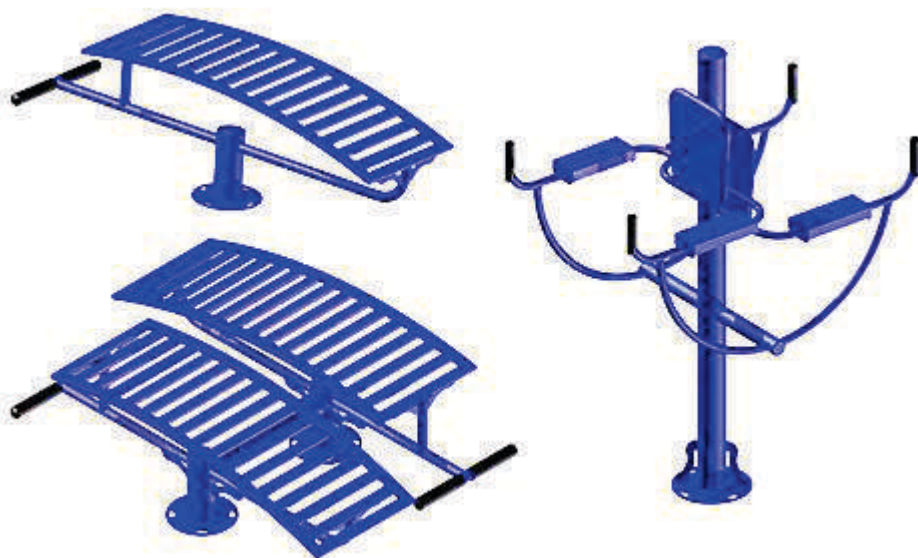

Barra Fixa (Espaldar)

Finalidade: Alongamento dos membros inferiores e superiores.



Barra Alta Giratória - nas versões Duplo ou Triplo

Finalidade: Alongamento do tronco e membros superiores.



Bicicleta - nas versões Individual, Duplo ou Triplo

Finalidade: Melhora a resistência aeróbica e a coordenação dos membros inferiores.



Elíptico - nas versões Individual, Duplo ou Triplo ou Sentado

Finalidade: Estimula a coordenação motora, aumenta a resistência muscular dos membros inferiores e desenvolve o trabalho aeróbico.

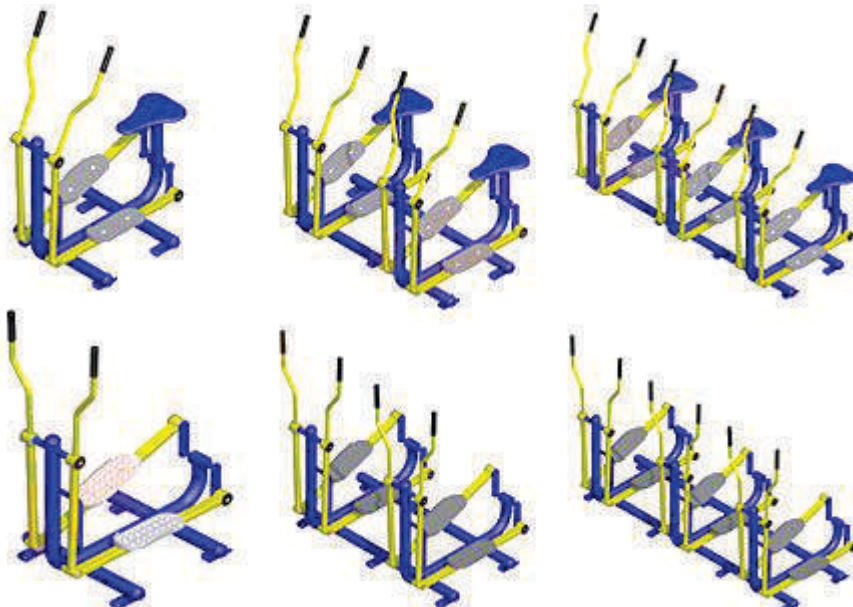

Esquiador - nas versões Individual, Duplo ou Triplo

Finalidade: Melhora a função cardiorrespiratória e a flexibilidade dos membros superiores, inferiores e quadril.

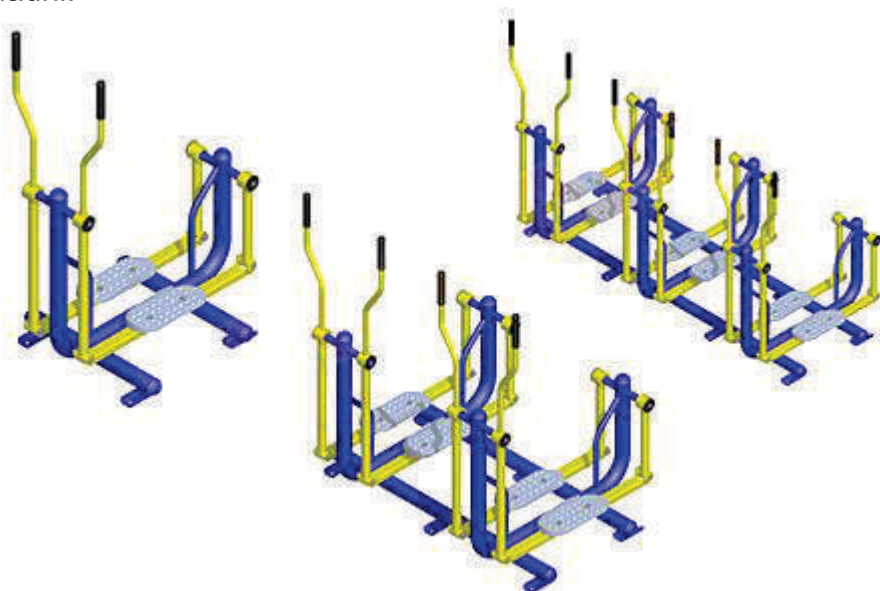

Exercitador de Pernas - nas versões Duplo ou Triplo ou conjugado com a Prancha Lateral

Finalidade: Fortalece a musculatura dos membros inferiores e coxas.

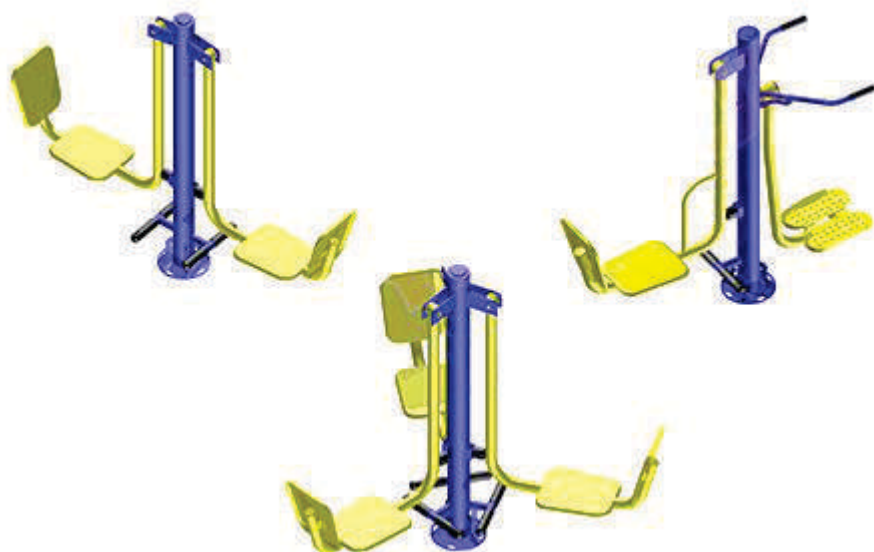

Prancha Lateral - na versão Duplo ou conjugado com Exercitador de Pernas

Finalidade: Melhora a agilidade e flexibilidade da região lombar.



Giro Diagonal - nas versões Duplo ou Triplo ou conjugado com o Giro Vertical

Finalidade: Aumenta a mobilidade das articulações dos ombros e cotovelos.



Giro Vertical - nas versões Duplo ou Triplo ou conjugado com o Giro Diagonal

Finalidade: Melhorar a flexibilidade das articulações dos ombros.



Multi e Mega Exercitadores – Nas versões 6 em 1, 7 em 1 e 12 em 1

Finalidade: Vários exercícios em um único equipamento, podendo exercitar grande parte do corpo.

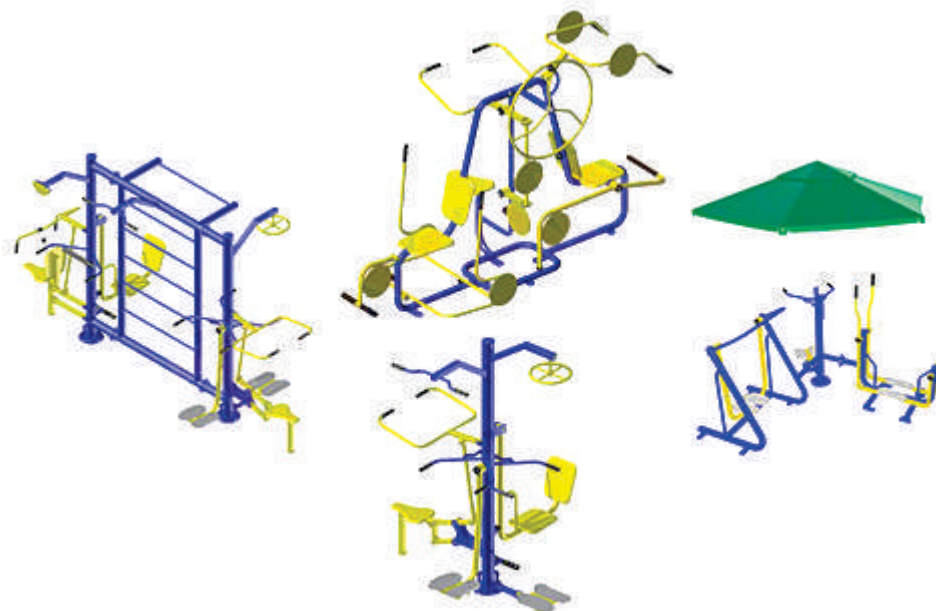

Paralelas – nas versões Tradicional e Duplo

Finalidade: Auxílio à flexões de braços vertical fortalecendo principalmente o tríceps.

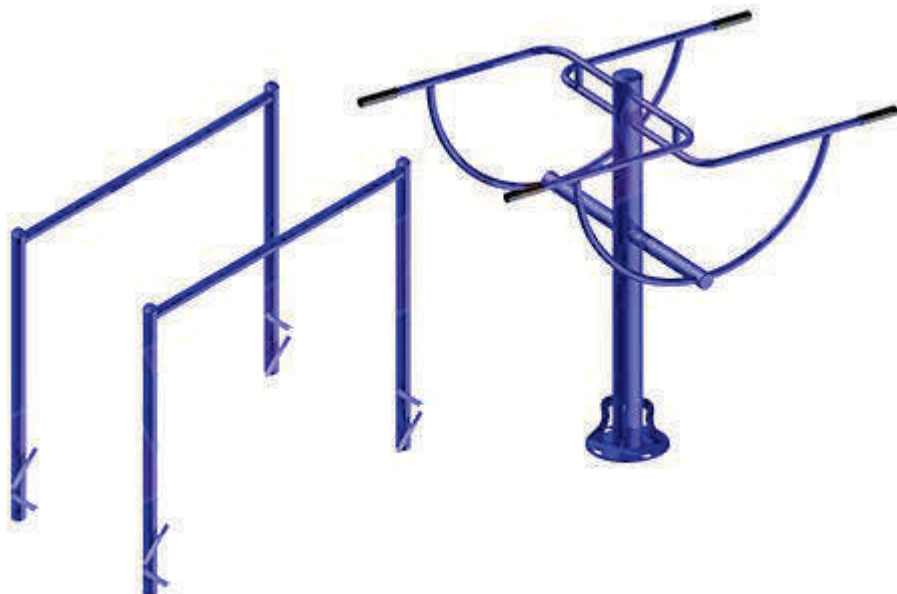

Placas Orientativas – nas versões 1x1 e 2x1

Finalidade: Instrução aos usuários - Com opção de incluir o logotipo/brasão do local, são produzidas de acordo com as cores escolhidas pelo cliente. Contém informações de ambos os lados, sendo:

Lado 1: Exercícios para alongamento sugeridos para antes e depois da utilização dos equipamentos;

Lado 2: Modo de utilização dos equipamentos escolhidos pelo cliente.



Puxador Costas - na versão Duplo ou conjugado com Peitoral

Finalidade: Fortalece os músculos dos braços e costas.



Peitoral - na versão Duplo ou conjugado com Puxador Costas

Finalidade: Fortalece os membros superiores: ombros, braços e peitoral.



Remador - nas versões Individual, Duplo ou Triplo

Finalidade: Trabalha a musculatura das costas e posterior de ombro.



Simulador de Cavalgada - nas versões Individual, Duplo ou Triplo

Finalidade: Trabalha os músculos superiores, inferiores e aumenta a capacidade cardiorrespiratória.



Simulador de Percurso - nas versões Individual, Duplo ou Triplo

Finalidade: Aumenta a mobilidade dos membros inferiores e melhora a capacidade cardiorrespiratória.

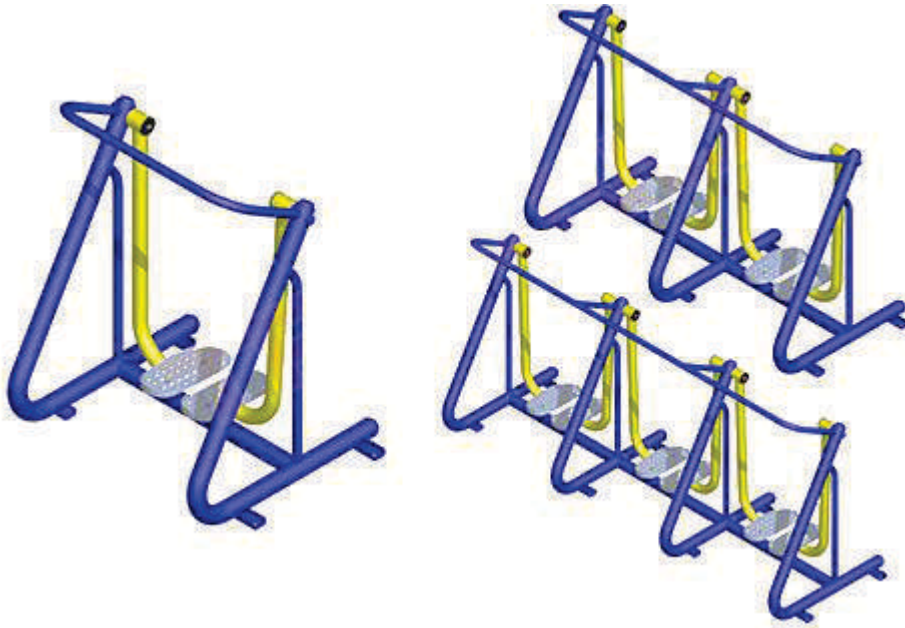

Twist – nas versões Duplo e Triplo

Finalidade: Trabalha os músculos do quadril e cintura, possibilitando a melhoria da articulação do tronco.



Na linha para cadeirantes, os mais procurados são:

Barra Alta Giratória - nas versões Duplo ou Triplo

Finalidade: Alongamento do tronco e membros superiores.



Bicicleta Manual - nas versões Duplo ou Triplo

Finalidade: Melhora a resistência aeróbica e a coordenação dos membros superiores.



Giro Diagonal - nas versões Duplo ou Triplo ou conjugado com o Giro Vertical

Finalidade: Aumenta a mobilidade das articulações dos ombros e cotovelos.



Giro Vertical - nas versões Duplo ou Triplo ou conjugado com o Giro Diagonal

Finalidade: Melhorar a flexibilidade das articulações dos ombros.



Remador – na versão Individual

Finalidade: Trabalha a musculatura das costas e posterior de ombro.



Supino – na versão Individual

Finalidade: Desenvolve e tonifica os membros superiores, ombros e costas.

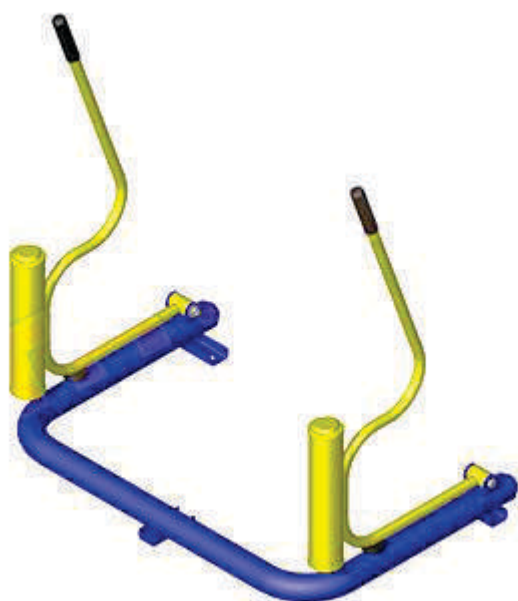

Voador Dorsal com Peitoral – na versão Duplo

Finalidade: Fortalece os músculos dos braços, ombros, costas e peitoral.





Canais de Atendimento

0800-121-2020

Para todo Brasil

11-99008-3920

Para todo Brasil



Acesse nosso site e conheça todas nossas atas

www.ATAFORTE.com.br

  @ataforte



Conheça nossa consultoria

**CONSULTORIA E
ASSESSORIA
EM LICITAÇÕES E
CONTRATOS**

Para empresas e órgãos
públicos de todo Brasil



Ata Forte

Soluções para otimizar espaço